

1x

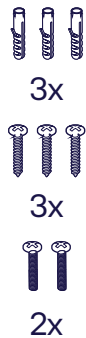

innr

smart lighting

RCL 2x1 T, RCL 2x2 C

Tools / Outils



Installation / Installation

1

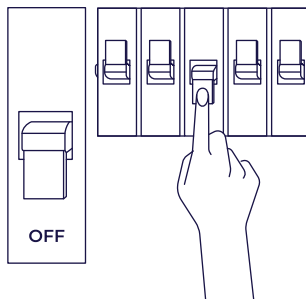

- Turn off the power
- Coupez l'alimentation
- Schalte den Strom aus
- Schakel de stroom uit
- Desconectar la corriente
- Spegni la corrente
- Stäng av strömmen
- Wyłącz zasilanie

Mounting / Montage

2a

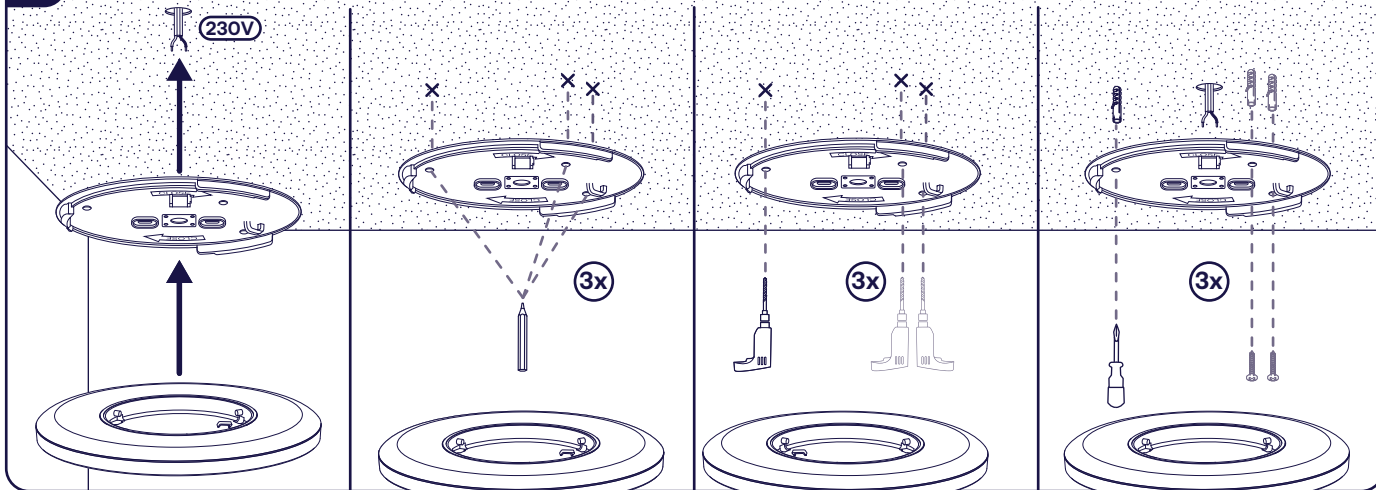

2b

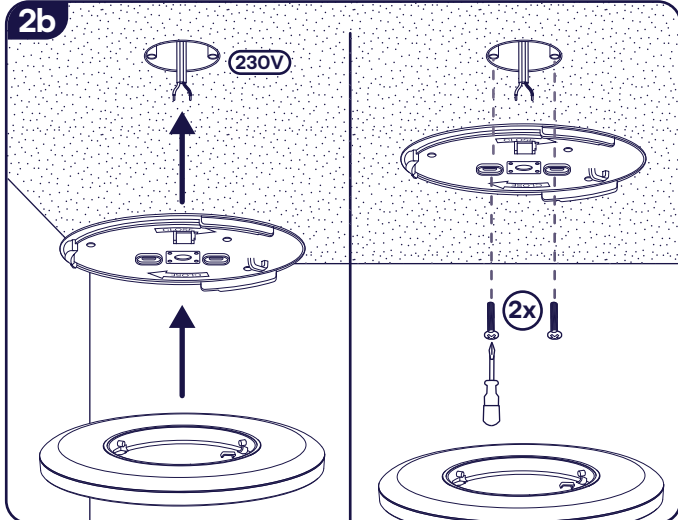

3

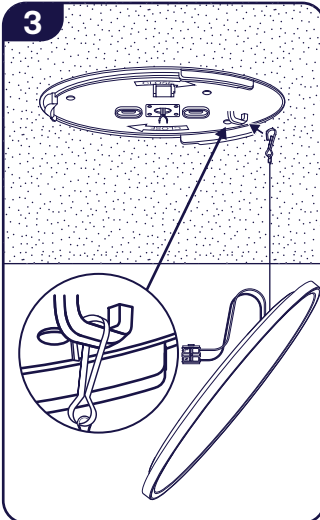

4

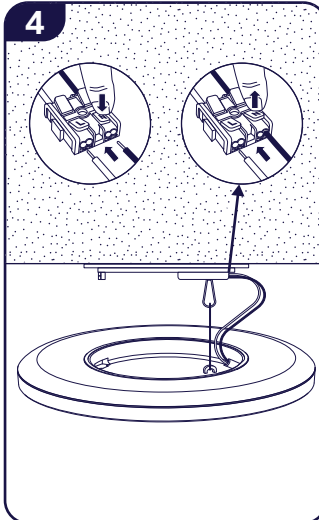

5

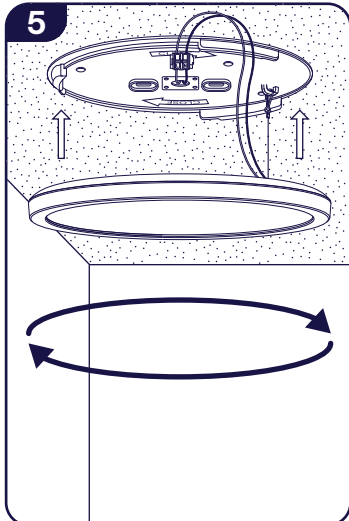

6



- Turn on the power
- Allumer l'appareil
- Schalte den Strom an
- Zet de stroom aan
- Conectar la corriente
- Accendi il corrente
- Slå på strömmen
- Włącz zasilanie

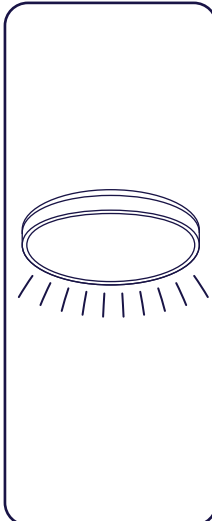

Connection / Connexion

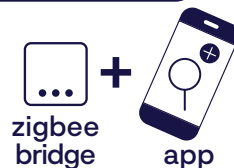

zigbee
bridge

app

GB To connect the lamp to the bridge, follow the instructions in the mobile app.

ES Para conectar la lámpara al puente, siga las instrucciones en la aplicación móvil.

FR Pour connecter la lampe au pont, suivez les instructions de l'application mobile.

IT Per collegare la lampadina al ponte, seguire le istruzioni della applicazione mobile.

DE Folgen Sie den Anweisungen in der mobilen App, um die Lampe an die Bridge anzuschließen.

SE För att ansluta lampan till nätverksbryggan så följer du instruktionerna i mobilappen.

NL Om de lamp op de bridge aan te sluiten, volg de instructies op de mobiele app.

PL Aby połączyć lampę z mostkiem postępuj zgodnie z instrukcjami aplikacji mobilnej.

Model RCL 2x1 T, RCL 2x2 C

- GB** Switch the light off and on 6 times, with each off and on interval between 0,5-1 second. After the 6th time on it will blink twice to indicate it is factory reset.
- FR** Éteignez et rallumez la lumière 6 fois, avec chaque intervalle de marche et d'arrêt compris entre 0,5 et 1 seconde. Après la 6e fois, il clignotera deux fois pour indiquer qu'il est réinitialisé aux paramètres d'usine.
- ES** Apague y encienda la luz 6 veces, con cada intervalo de apagado y encendido entre 0,5-1 segundo. Después de la sexta vez, parpadeará dos veces para indicar que se restablece de fábrica.
- IT** Spegner e accendere la luce 6 volte, con ogni intervallo di spegnimento e accensione tra 0,5-1 secondi. Dopo la sesta volta, lampeggerà due volte per indicare che è stato ripristinato in fabbrica.
- DE** Schalten Sie das Licht 6 Mal aus und wieder ein, wobei jedes Intervall zwischen 0,5 und 1 Sekunde ein- und ausgeschaltet wird. Nach dem 6. Mal blinkt es zweimal, um anzuzeigen, dass es auf die Werkseinstellungen zurückgesetzt wurde.

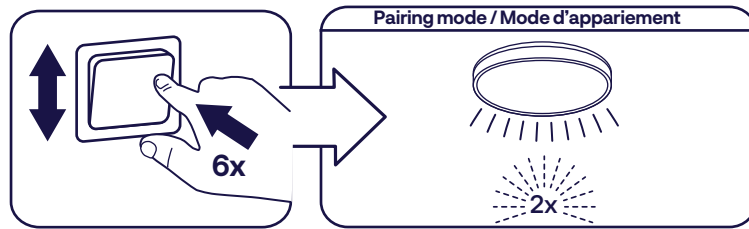

- NL** Schakel het licht vervolgens 6 keer uit en weer aan, met telkens een interval tussen 0,5 en 1 seconde. Na de 6e keer knippert het tweemaal om aan te geven dat de fabrieksinstellingen zijn hersteld.
- SE** Stäng av ljuset och slå på 6 gånger, med varje av- och på-intervall mellan 0,5-1 sekund. Efter den sjätte gången blinkar den två gånger för att indikera att fabriken är återställd.
- PL** Wyłącz i włącz światło 6 razy, przy każdym wyłączeniu i włączeniu w odstępie 0,5-1 sekundy. Po 6 razach mignie dwukrotnie, aby wskazać, że jest przywrócony do ustawień fabrycznych.

GB Important safety instructions

- For indoor use only.
- Do not disassemble the product; if any part is damaged, the product should not be used.
- The light source contained in this luminaire shall only be replaced by the manufacturer or his service agent or a similar qualified person.
- Do not immerse in water.
- For cleaning, use a damp cloth, never a strong cleaning agent.
- Keep these instructions for future use.

FR Consignes de sécurité importantes

- Uniquement pour une utilisation en intérieur.
- Ne jamais démonter le produit; si l'une des pièces est endommagée ne pas utiliser le produit.
- La source lumineuse contenue dans ce luminaire ne doit être remplacée que par le fabricant ou son agent de service ou une personne qualifiée similaire.
- Ne jamais immerger dans l'eau.
- Pour entretien nettoyer à l'aide d'un chiffon humide, éviter les détergents puissants.
- Conserver la notice pour toute utilisation ultérieure.

DE Wichtige Sicherheitshinweise

- Nur für den Gebrauch im Haus geeignet.
- Das Produkt nicht auseinander nehmen; ist einer der Teile beschädigt, darf das Produkt nicht mehr genutzt werden.
- Die in dieser Leuchte enthaltene Lichtquelle darf nur vom Hersteller oder seinem Servicemitarbeiter oder einer ähnlich qualifizierten Person ersetzt werden.
- Nicht in Wasser tauchen.
- Reinigen mit einem feuchten Tuch; keine starke Reinigungsmittel verwenden.
- Diese Anleitung für späteren Gebrauch aufbewahren.

NL Belangrijke veiligheidsaanwijzingen

- Alleen voor gebruik binnen.
- Het product mag niet uiteengenomen worden; indien een onderdeel beschadigd is mag het product niet gebruikt worden.
- De lichtbron in deze armatuur mag alleen worden vervangen door de fabrikant of zijn servicemonteur of een vergelijkbaar gekwalificeerd persoon.
- Niet onderdompelen in water.
- Voor reiniging, gebruik een vochtige doek; vermijd het gebruik van sterke reinigingsmiddelen.
- Bewaar deze aanwijzingen voor toekomstig gebruik.

ES Instrucciones de seguridad importantes

- Sólo para uso en interiores.
- No desarme el producto; si alguna parte está dañada, el producto no debe ser usado.
- La fuente de luz contenida en esta luminaria solo debe ser reemplazada por el fabricante o su agente de servicio o una persona calificada similar.
- No sumergir en agua.
- Para la limpieza, use un paño húmedo, nunca un agente de limpieza fuerte.
- Guarde estas instrucciones para uso futuro.

IT Importanti norme di sicurezza

- Esclusivamente per uso in interni.
- Non tentare di smontare il prodotto. Se una qualsiasi delle sue componenti fosse danneggiata, questo prodotto non dovrebbe essere usato.
- La sorgente luminosa contenuta in questo apparecchio di illuminazione deve essere sostituita solo dal produttore, dal suo agente di servizio o da una persona qualificata simile.
- Non immergere in acqua.
- Per la pulizia, usare un panno appena inumidito, mai un detersivo aggressivo.
- Conservare queste istruzioni per il loro uso futuro.

SE Viktiga säkerhetsinstruktioner

- Endast för inomhusbruk.
- Demontera inte produkten; Om någon del är skadad ska produkten inte användas.
- Ljuskällan i denna armatur ska endast bytas ut av tillverkaren eller hans serviceagent eller en liknande kvalificerad person.
- Fördjupa inte i vatten.
- Använd en fuktig trasa, aldrig ett starkt rengöringsmedel för rengöring.
- Håll dessa anvisningar för framtida användning.

PL Ważne instrukcje bezpieczeństwa

- Tylko do użytku w pomieszczeniach.
- Nie rozmontowuj produktu; jeśli jakkolwiek część jest uszkodzona, produktu nie należy używać.
- Źródło światła znajdujące się w tej oprawie może wymieniać wyłącznie producent lub jego przedstawiciel serwisowy lub podobnie wykwalifikowana osoba.
- Nie zanurzaj w wodzie.
- Do czyszczenia używaj wilgotnej szmatki, nigdy silnego środka czyszczącego.
- Zachowaj te instrukcje do przyszłego użytku.

Declaration of Conformity

Hereby, Innr Lighting BV declares that the radio equipment types RCL 2x1 T, RCL 2x2 C are in compliance with Directive 2014/53/EU.

The full text of the EU declaration of conformity is available at the following internet address: www.innr.com/en/downloads

Frequency: 2.4 GHz (2400 ~ 2483.5MHz) - RF power: max. 10 dBm

Déclaration de Conformité

Par la présente, Innr Lighting BV déclare que les équipements radio RCL 2x1 T, RCL 2x2 C sont conformes à la directive 2014/53/UE.

Le texte intégral de la déclaration de conformité UE est disponible à l'adresse internet suivante: www.innr.com/fr/downloads

Gamme de fréquences: 2.4 GHz (2400 ~ 2483.5MHz) - Puissance radio: max. 10 dBm

Great Britain Declaration of Conformity

Hereby, Innr Lighting BV declares that the radio equipment types RCL 2x1 T, RCL 2x2 C are in compliance with the relevant statutory requirements.

The full text of the declaration of conformity is available at the following internet address: www.innr.com/en/downloads

Frequency: 2.4 GHz (2400 ~ 2483.5MHz)
RF power: max. 10 dBm

Replaceable by professional Remplaçable par un professionnel

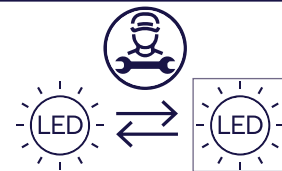

Replaceable by professional Remplaçable par un professionnel

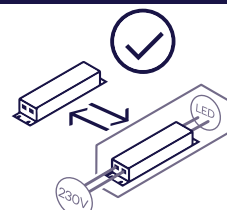

- This product contains light sources of energy efficiency class E.
- Ce produit contient des sources lumineuses de classe d'efficacité énergétique E.
- Dieses Produkt enthält Lichtquellen der Energieeffizienzklasse E.
- Dit product bevat lichtbronnen van energie efficiëntieklasse E.



- Este producto contiene fuentes de luz de clase de eficiencia energética E.
- Questo prodotto contiene sorgenti luminose di classe di efficienza energetica E.
- Denna produkt innehåller ljuskällor av energieffektivitetsklass E.
- Ten produkt zawiera źródła światła o klasie efektywności energetycznej E.

© Innr Lighting B.V. 2024
www.innr.com

