



For FAQs and more information, please visit:

www.eufy.com



eufy
CLEAN

X8 Pro

Robotstofzuiger (T2266)
Robotstofzuiger met zelf-
leegstation (T2276)

Gebruikershandleiding

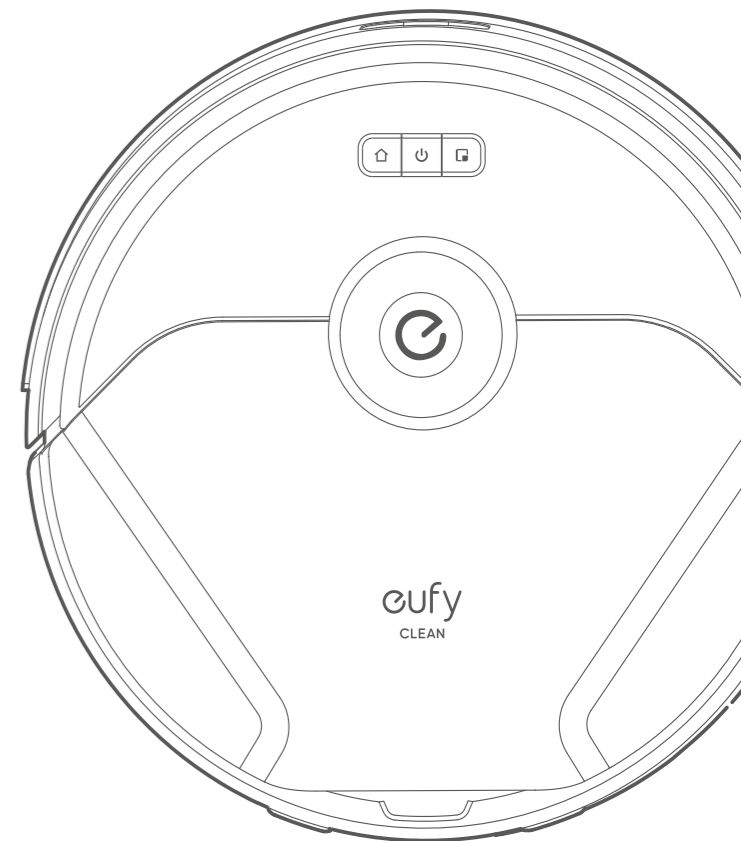

Inhoudsopgave

01 Over uw RoboVac

Wat zit er in de doos

RoboVac Anatomie

LED-indicatie

05 Uw RoboVac gebruiken

Belangrijke tips vóór het gebruik

Uw RoboVac opladen

Aan- en uitzetten

Uw RoboVac met de eufy Clean-app gebruiken

Reinigingsmodus selecteren

Een zuigkrachtniveau selecteren

Het dweilsysteem gebruiken

Uw RoboVac met Amazon Alexa of de Google Assistant gebruiken

Virtuele muur instellen (alleen in de app beschikbaar)

12 Reiniging en onderhoud

De opvangbak en het filter reinigen

De rolborstel reinigen

De zijborstel reinigen

De sensoren en oplaadpennen reinigen

Het zwenkwiel reinigen

Reinig de dweildoek en het waterreservoir

De stofzak vervangen (alleen T2276)





17 Problemen oplossen

20 Specificaties

20 Klantenservice

Over uw RoboVac

Wat zit er in de doos

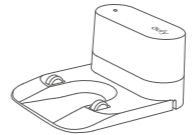
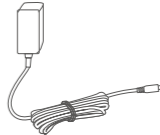
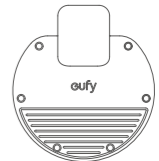
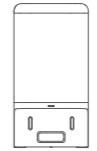
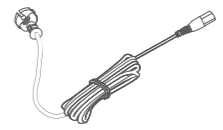
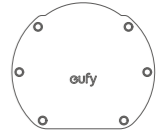
 RoboVac	 Dweilmodule	 Reinigingshulpstuk	 Documenten
	 Oplaadstation (alleen T2266)	 Voedingsadapter (alleen T2266)	 Waterdichte mat (alleen T2266)
	 Zelf-leegstation (alleen T2276)	 Snoer (alleen T2276)	 Waterdichte mat (alleen T2276)

Dank u voor uw aankoop van de RoboVac. Lees alle onderstaande instructies aandachtig door voordat u dit apparaat gebruikt en bewaar de handleiding voor toekomstig gebruik.

RoboVac Anatomie

A. Bovenkant

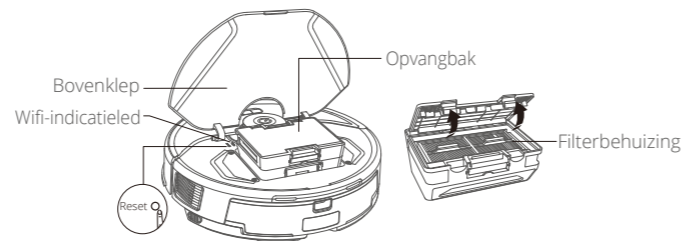
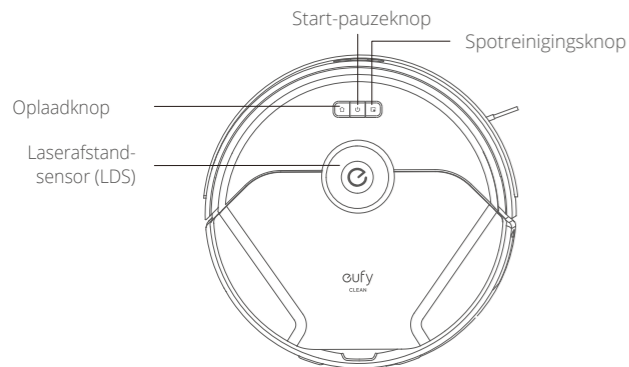

• Om de RoboVac opnieuw op te starten, opent u bovenklep en drukt u met een scherp voorwerp de resetknop in.

B. Zijkant

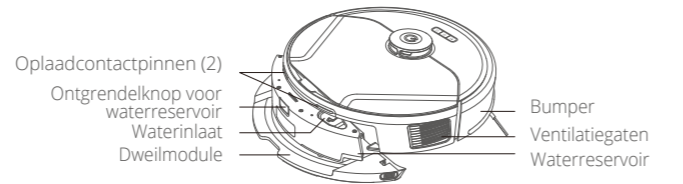

C. Onderkant

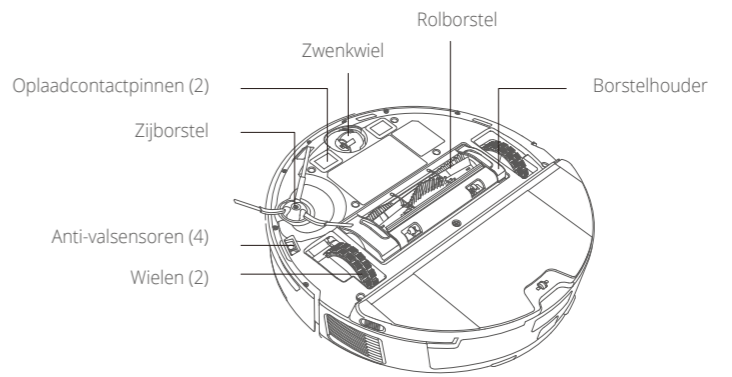

D. Oplaadstation (alleen T2266)

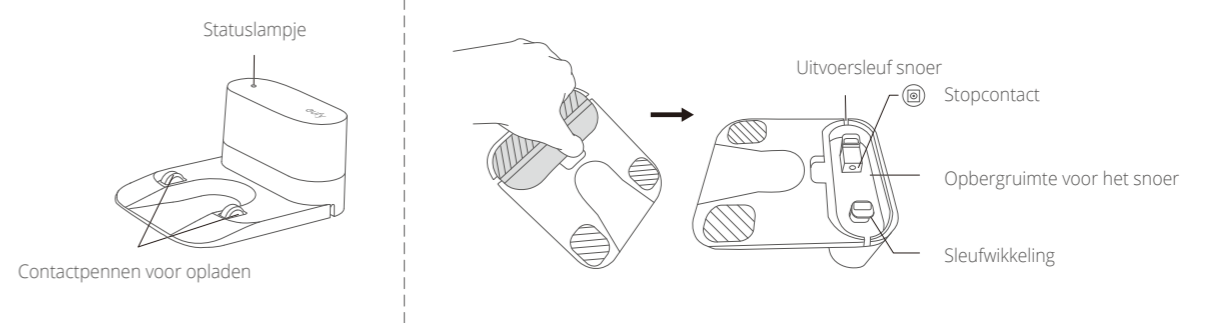

Knop	Actie
	Druk hier om de RoboVac naar het zelf-leegstation/ oplaadstation te sturen. Als de RoboVac werkt, drukt u hier om de huidige taak te pauzeren/beëindigen
	<ul style="list-style-type: none"> Houd de knop drie seconden ingedrukt om de RoboVac aan of uit te zetten (als hij niet aan het opladen is) Druk om automatisch schoonmaken te starten Druk hier om de huidige taak te pauzeren/beëindigen als de RoboVac werkt
	Druk hier om Vlekreiniging te starten; drukt u hier om de huidige taak te pauzeren/beëindigen als de RoboVac werkt
	Houd deze knoppen tegelijk vijf seconden ingedrukt om de wifiverbinding te resetten

E. Zelf-leegstation (alleen T2276)

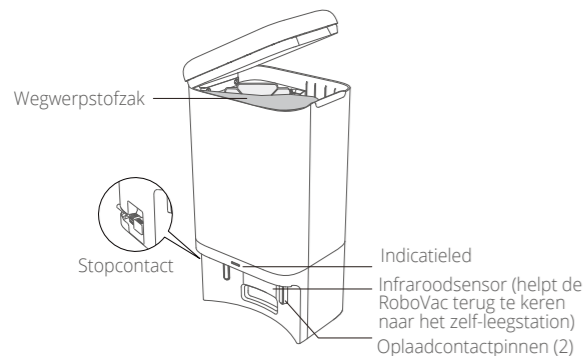

F. Dweilmodule

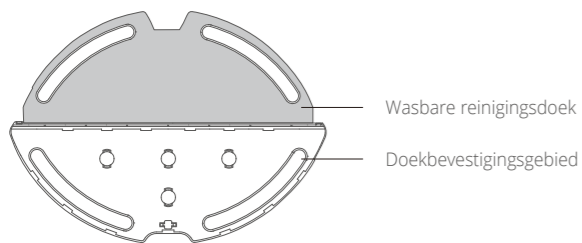

LED-indicatie

U kunt de status van de RoboVac aflezen aan de indicatieleds.

Knop	Indicatieled	Beschrijving
⏻	Continu wit	Normale werking
	Pulseert wit (als de RoboVac op het zelf-leegstation/ oplaadstation is)	Opladen
	Knippert rood	RoboVac-fout
🏠	Continu wit	Keert terug naar het zelf-leegstation/oplaadstation
📄	Continu wit	Vlekreinigingsmodus
🏠 ⏻ 📄	Continu wit	De RoboVac is ingeschakeld
	Uit	RoboVac-slaapstand

Zelf-leegstation/oplaadstation		
📄	Continu wit	Stand-by
	Pulseert wit	De opvangbak wordt geleegd
	Brandt rood	Fout <ul style="list-style-type: none"> Controleer of de opvangbak vol is. Controleer of er lucht lekt of stof vastzit.

Uw RoboVac gebruiken

Belangrijke tips vóór het gebruik

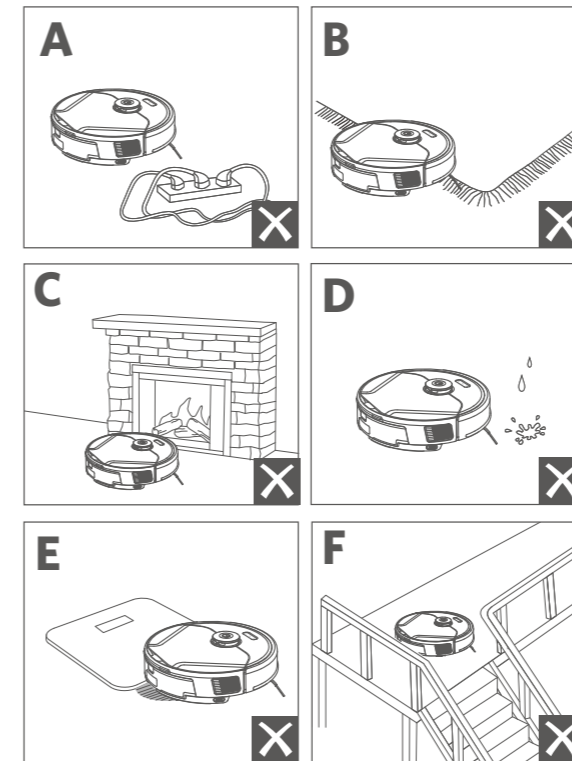

- Verwijder netsnoeren en kleine voorwerpen van de vloer waarin de RoboVac verstrikt kan raken.
- Vouw randen van vloerkleden met kwastjes naar binnen om te voorkomen dat de RoboVac vast komt te zitten. Vermijd het reinigen van hoogpolige vloerkleden en vloerkleden die dikker zijn dan 26 mm, omdat de RoboVac hier problemen mee kan ondervinden.
- We raden sterk aan om voor open haarden en bepaalde gebieden (bijv. ventilatieroosters) waar de RoboVac beschadigd kan raken in de eufy Clean-app fysieke barrières te plaatsen of verboden zones in te stellen.
- Voorkom dat grote hoeveelheden water worden opgezogen, omdat water het apparaat kan beschadigen.
- De RoboVac kan op objecten die lager zijn dan 19 mm terecht komen. Verwijder dergelijke voorwerpen indien mogelijk.
- Anti-valsensoren zullen in de meeste gevallen voorkomen dat de RoboVac van trappen valt en steile afdalingen tuimelt. Sensoren zijn minder effectief als ze vuil zijn of worden gebruikt op vloerbedekking of reflecterende vloeren. Plaats fysieke barrières of stel een verboden zone in om plekken waar de RoboVac kan vallen af te schermen.

Vorbereiding

- 1 Verwijder voor gebruik de schuimblokken naast de bumper.
- 2 Plaats het zelf-leegstation/oplaadstation op een plek waar de RoboVac makkelijk bij kan. We raden aan om het station op een harde vlakke ondergrond tegen een muur aan te plaatsen.

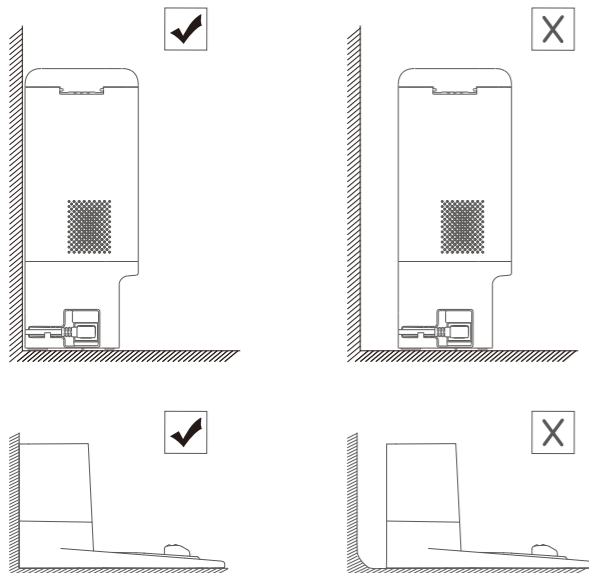

- Plaats het zelf-leegstation/oplaadstation niet op een tapijt, omdat de RoboVac dan mogelijk niet kan terugkeren.

- 3 We raden aan om objecten binnen 0,5 m van de linker- en rechterkant en binnen 1,5 m van de voorkant van het zelf-leegstation/oplaadstation te verwijderen. Als u de voorwerpen niet kunt verwijderen, verplaatst u de RoboVac en controleert u of hij normaal naar het zelf-leegstation/oplaadstation kan terugkeren. Als dit niet het geval is, kunt u voor suggesties contact met ons opnemen via support@eufy.com.

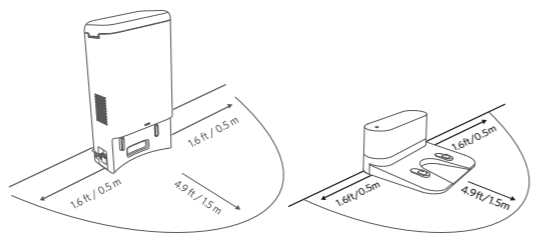

- 4 Sluit het snoer aan op het zelf-leegstation/oplaadstation en een stopcontact.
➔ Als het zelf-leegstation/oplaadstation op een stopcontact is aangesloten, brandt de indicatieled wit.

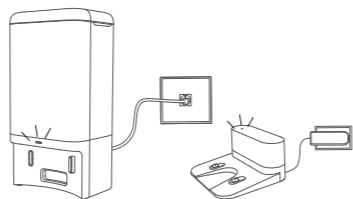

- Zorg dat de stekker van het zelf-leegstation/oplaadstation altijd in het stopcontact zit, anders keert RoboVac niet automatisch terug.

Uw RoboVac opladen



- Zorg dat het netsnoer op een stopcontact is aangesloten.
- Om de levensduur van de accu te verlengen, moet u hem minstens eens per zes maanden opladen.
- Aan het einde van de reinigingscyclus of als de accu leeg raakt, keert de RoboVac terug naar het zelf-leegstation/oplaadstation.
- Alleen voor de T2276: Als de RoboVac een reinigingsronde heeft voltooid (na meer dan een kwartier), zal hij standaard automatisch de stofzak legen wanneer hij terugkeert naar het zelf-leegstation. Zorg dat de stofzak goed op zijn plek zit.

Methode 1: sluit de RoboVac aan op het zelf-leegstation/oplaadstation door de oplaadpinnen uit te lijnen.

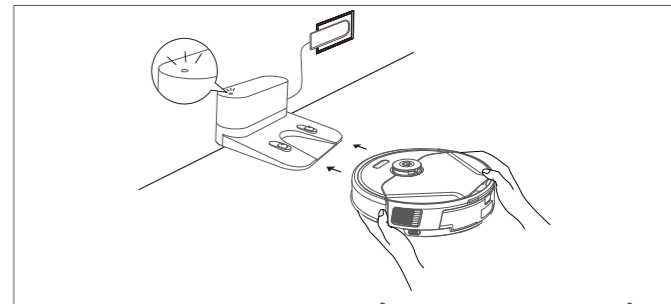
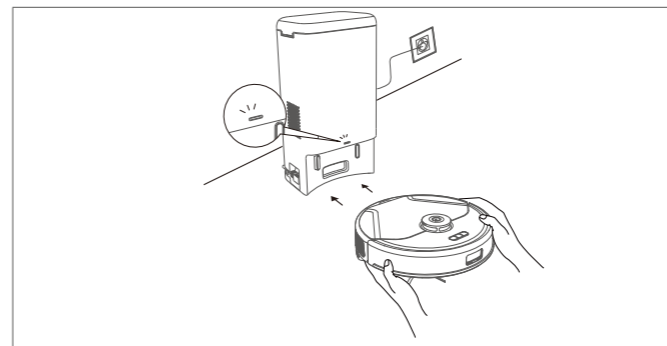

Methode 2: druk op de RoboVac op  of op het pictogram  in de eufy Clean-app om de RoboVac naar het zelf-leegstation/oplaadstation te sturen.

Automatisch opladen en hervatten

De RoboVac keert automatisch naar het zelf-leegstation/oplaadstation terug om op te laden als:

- De RoboVac het schoonmaken heeft voltooid;
- Het reinigen niet voltooid is en de accu leeg raakt. Zodra de RoboVac weer tot 80% van de accucapaciteit is opgeladen, zal het reinigen worden hervat tot het is voltooid.



- Verplaats het zelf-leegstation/oplaadstation niet tijdens het schoonmaken, omdat de RoboVac anders mogelijk niet kan terugkeren om op te laden. In dat geval moet u hem zelf op het zelf-leegstation/oplaadstation zetten. Als u het zelf-leegstation/oplaadstation verplaatst, moet u op de nieuwe plek beginnen met schoonmaken. De RoboVac keert automatisch terug nadat deze het schoonmaken heeft voltooid.

Aan- en uitzetten

Houd  drie seconden ingedrukt om de RoboVac aan of uit te zetten.

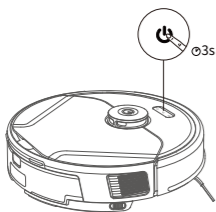

Uw RoboVac met de eufy Clean-app gebruiken

Om van alle beschikbare functies te genieten, raden we aan om uw RoboVac via de eufy Clean-app te bedienen.

Controleer voordat u begint of:

- Uw smartphone of tablet draait iOS 11 (of hoger) of Android 8.0 (of hoger).
- Het draadloze signaal van de 2,4GHz-band is ingeschakeld op uw draadloze router.



eufy Clean



- 1 Download de eufy Clean-app uit de App Store (voor iOS), Google Play (voor Android) of door de QR-code te scannen.
- 2 Open de app en maak een gebruikersaccount aan.
- 3 Tik op het pictogram "+" om de RoboVac toe te voegen aan uw eufy Clean-account.
- 4 Volg de instructies in de app om de wiferverbinding in te stellen.
 - ➔ Nadat u verbinding hebt gemaakt, kunt u de RoboVac via de app bedienen.
 - ➔ Met de app kunt u reiniging op het door u gewenste zuigniveau selecteren, reiniging plannen, de reinigingskaart bekijken, "No-Go"-zones instellen, de status van de netwerkverbinding controleren en toegang krijgen tot extra functies.

Wifi-indicatieled		
	Langzaam knipperend blauw	Wacht op verbinding
	Snel knipperend blauw	Maakt verbinding met uw draadloze router
	Brandt blauw	Verbonden met uw draadloze router



- Als de RoboVac ergens vast komt te zitten, kunt u in de app op **Find My Robot** tikken om het apparaat te vinden.

De wifi-verbinding resetten

Om de wiferverbinding te resetten, houdt u de twee knoppen  en  tegelijk vijf seconden ingedrukt, tot u een gesproken melding hoort.

U hoort een gesproken melding wanneer de wiferverbinding opnieuw is ingesteld en het wifistatuslampje langzaam blauw knippert. Nu kunt u de wifi-instructies in de app volgen om de wiferverbinding in te stellen.

Reinigingsplannen

Met de eufy Clean-app kunt u een reinigingsbeurt met de RoboVac inplannen.



- In de eufy Clean-app kunt u de tijd instellen en reinigingsschema's van zondag tot en met zaterdag aanpassen. Deze functie is alleen in de app beschikbaar.

Reinigingsmodus selecteren



- U kunt elk moment op  drukken om de huidige schoonmaakcyclus te pauzeren.
- In de eufy Clean-app kunt u ook het reinigen starten of pauzeren en een reinigingsmodus selecteren.

Automatische reinigingsmodus

Nadat de RoboVac is gestart, rijdt hij van het zelf-leegstation/ oplaadstation weg en bepaalt hij automatisch de schoonmaakroute, waarbij hij eerst de randen schoonmaakt en vervolgens een Z-vormig patroon aanhoudt. Als het reinigen is voltooid, keert de RoboVac automatisch terug naar het zelf-leegstation/oplaadstation.

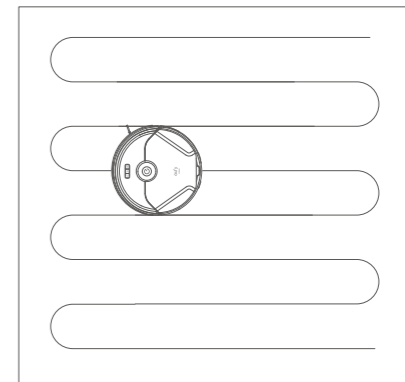

Druk op  om de standaard automatische reinigingsmodus te starten.

Om het reinigen te onderbreken, drukt u weer op .

Vlekreinigungsmodus

De RoboVac reinigt een specifiek gebied van 1,5 × 1,5 m intensief, wat handig is als er in een klein gebied veel vuil ligt. Als dit gebied is schoongemaakt, keert de RoboVac automatisch terug naar het zelf-leegstation/oplaadstation.

- Druk  om de vlekreinigungsmodus te starten.

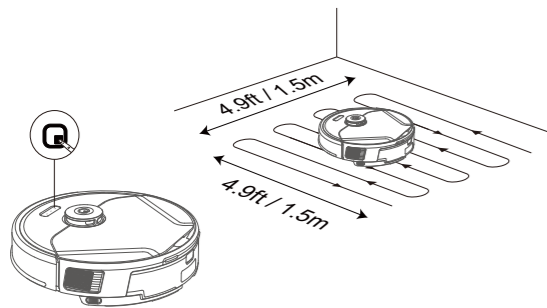

Room Cleaning Mode (available via the eufy Clean app only)

In deze modus wordt uw huis automatisch onderverdeeld in verschillende kamers, die u in de eufy Clean-app kunt selecteren om schoon te maken. U kunt uw kamerinstellingen ook aanpassen in de app. De RoboVac maakt dan alleen de geselecteerde kamers schoon en keert daarna terug naar het zelf-leegstation/oplaadstation.

- Start de functie voor het schoonmaken van kamers alleen nadat de RoboVac de kaart heeft gemaakt.
- We raden aan om de RoboVac vanaf het zelf-leegstation/oplaadstation te laten beginnen met schoonmaken.

Een zuigkrachtniveau selecteren

In de eufy Clean-app kunt u de gewenste zuigkracht selecteren: Stil, Standaard, Turbo en Max.

- De volgende keer dat de RoboVac begint met reinigen, doet hij dat met de zuigkracht die u eerder hebt geselecteerd.

De BoostIQ™-functie selecteren

In de eufy Clean-app kunt u de BoostIQ™-functie selecteren, als u die nodig hebt. De RoboVac zal automatisch de zuigkracht vergroten als hij detecteert dat dit voor de beste reiniging nodig is. BoostIQ™ is ideaal voor het reinigen van dikkere tapijten en moeilijk op te vegen vuil. De functie verkort de totale reinigingstijd, maar maakt meer lawaai. Als u het stofzuiglawaai veroorzaakt door BoostIQ™ storend vindt, kunt u deze functie uitschakelen.

Het dweilsysteem gebruiken

- 1 Voor het dweilen verwijdert u de plakkers op de waterdichte mat en installeert u de mat onder het zelf-leegstation/oplaadstation. Make sure the waterproof pad is firmly attached to the floor.

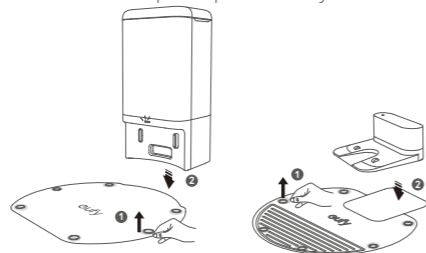

- 2 Verwijder het waterreservoir van de RoboVac. Open het deksel van de waterinlaat om het water aan te vullen en sluit het deksel.

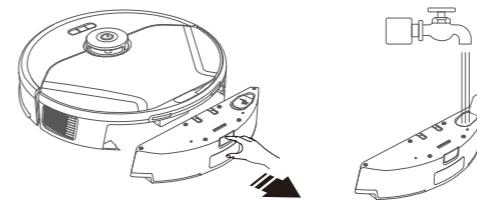

- Gebruik alleen de door eufy aangewezen reinigungsoplossing, anders kan dit het reinigingseffect beïnvloeden en het apparaat beschadigen.

- 3 Plaats het waterreservoir terug in de RoboVac.

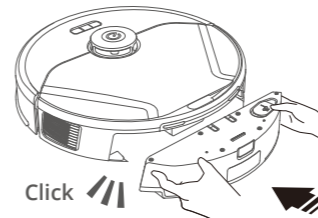

- 4 Verwijder de dweildoek van de dweilmodule.

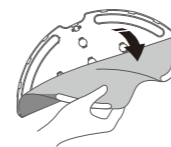

- 5 Maak de dweildoek nat en wring het overtollige water eruit. Schuif de dweildoek helemaal terug in de gleuf van de dweilmodule en plak hem stevig vast.

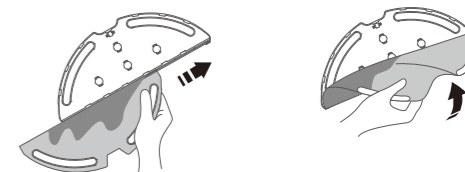

- 6 Monteer de dweilmodule onderop de RoboVac; u hoort een klik als hij vastzit.

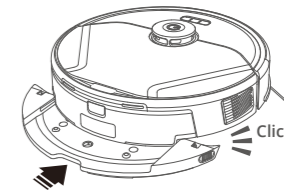

- 7 Begin het reinigen. RoboVac zal automatisch stofzuigen en dweilen. Tijdens het dweilen kunt u in de eufy Clean-app kiezen tussen drie waterniveaus.

- 8 Als de RoboVac klaar is met schoonmaken, verwijdert u het waterreservoir, leegt u het reservoir en reinigt u de dweildoek om schimmel en onaangename geuren te voorkomen. Raadpleeg het hoofdstuk "Reiniging en onderhoud" in deze handleiding voor informatie over het reinigen en onderhouden van het waterreservoir.

- Plaats de dweilmodule niet als u tapijten of stofferingen met de RoboVac schoonmaakt, omdat het apparaat anders vast kan komen te zitten, in een abnormale route terecht kan komen of de stoffen vochtig kan maken.

Uw RoboVac met Amazon Alexa of de Google Assistant gebruiken

Amazon Alexa en Google Assistant zijn slimme apparaten voor spraakbediening, waarmee u de RoboVac met uw stem kunt bedienen.

Controleer voordat u begint of:

- De RoboVac op het zelf-leegstation/oplaadstation is aangesloten, zodat hij voldoende stroom heeft.
- De RoboVac is met de eufy Clean-app is verbonden.
- U hebt een apparaat met ondersteuning voor Amazon Alexa (bijv. Amazon Echo, Echo Dot, Amazon Tap, Echo Show of Echo Spot) of de Google Assistant (bijv. Google Home of Google Home Mini). Deze apparaten zijn afzonderlijk verkrijgbaar.
- De Amazon Alexa-app of Google Home-app is al op uw smartphone of tablet geïnstalleerd en u hebt een account aangemaakt.

RoboVac met Amazon Alexa of Google Assistant bedienen:

- Open de eufy Clean-app en ga in het menu linksboven naar "Slimme integraties".
- Volg de instructies op het scherm om het instellen te voltooien.

Virtuele muur instellen (alleen in de app beschikbaar)

Met de eufy Clean-app kunt u een 'Verboden zone', 'Niet-dweilenzone' of een 'Virtuele muur' instellen als beperkt gebied. Dan hoeft u geen fysieke barrières of grensstroken te plaatsen. Deze functie is uitsluitend ontworpen voor het scheiden van schoonmaakzones, niet voor het isoleren van gevaarlijke gebieden.

- No-Go-zone: de RoboVac gaat niet naar deze zone om stof te zuigen.
- Virtuele wand: de RoboVac gaat niet voorbij de virtuele wand.
- Niet-dweilenzone: de RoboVac zal hier niet dweilen.



- Als u een virtuele wand wilt instellen, moet de RoboVac eerst een schoonmaakcyclus uitvoeren om een plattegrond te maken.
- Ook als er een virtuele muur is ingesteld kan de RoboVac de verboden zone betreden vanwege een fout met de positionering of onjuist werkende sensoren.
- Door het verplaatsen van het apparaat of het veranderen van de omgeving kan de virtuele muur verloren gaan en kan de navigatie worden verstoord.

Reiniging en onderhoud

Voordat u het apparaat schoonmaakt of onderhoudt, zet u het apparaat uit en haalt u de stekker uit het stopcontact. Elk ander onderhoud moet worden uitgevoerd door een geautoriseerde servicevertegenwoordiger. Volg voor optimale prestaties de onderstaande instructies om de RoboVac regelmatig schoon te maken en te onderhouden. The cleaning and replacement frequency will depend on your RoboVac usage habits

Aanbevolen reinigings- en vervangingsfrequentie

* De informatie in de volgende tabel is alleen bedoeld als informatie. De daadwerkelijke schoonmaak- en vervangingsfrequentie is afhankelijk van de omstandigheden in uw huis en uw schoonmaakbehoeften.

RoboVac-onderdeel	Reinigingsfrequentie	Vervangingsfrequentie
Opvangbak	Een keer per week (alleen T2276) Na elk gebruik (alleen T2266) * Om de opvangbak van de T2266 minder vaak schoon te hoeven maken, raden we aan om het zelf-leegstation te kopen.	-
Stofzak (alleen T2276)	Als u een huisdier hebt, moet u de stofzak tijdig legen	Elke 60 dagen
Waterreservoir	Na elk gebruik	-
Dweildoek	Na elk gebruik	-
Filter	Een keer per week	Iedere 3 maanden
Filter van het zelfledigingsstation	Elke 2 maanden	-
Zijborstel	Een keer per maand	Elke 3-6 maanden (of wanneer zichtbaar versleten)
Borstelbeschermer	Een keer per maand	Elke 3-6 maanden (of wanneer zichtbaar versleten)
Rolborstel	Een keer per maand	Elke 6-12 maanden
Sensoren	Een keer per maand	-
Oplaadpennen	Een keer per maand	-
Zwenkwiel	Een keer per maand	-

De opvangbak en het filter reinigen

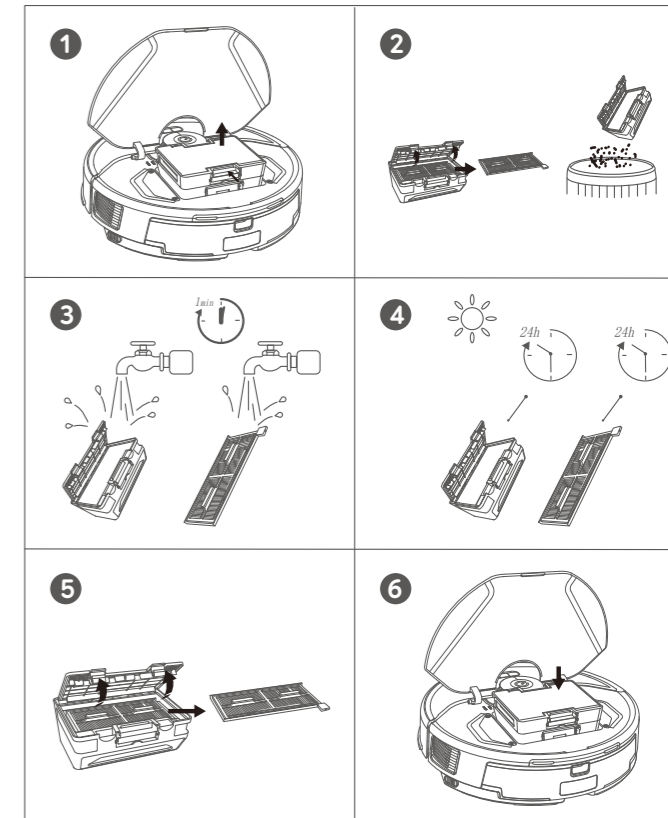

- 1 Open de bovenklep en verwijder de opvangbak.
- 2 Druk op de ontgrendelingsknop om de opvangbak te openen en leeg de bak met het reinigingshulpstuk.
- 3 Verwijder de filterbehuizing.
- 4 Spoel de opvangbak en het filter grondig met water af.



- Gebruik geen borstel, heet water of een reinigingsmiddel om het filter schoon te maken.

- 5 Laat de opvangbak en de filterbehuizing voor het volgende gebruik volledig in de lucht drogen.



- Gebruik het filter niet als het niet volledig droog is, omdat dit de reinigingsprestaties kan beïnvloeden.

- 6 Plaats de filterbehuizing terug in de opvangbak.
- 7 Duw de opvangbak terug in de RoboVac.

De rolborstel reinigen

*Voor uw gemak raden we aan om de zelfreinigende functie van de rolborstel te gebruiken.

- 1 Trek aan de ontgrendellipjes om de borstelbeschermer te ontgrendelen, zoals afgebeeld.
- 2 Til de rolborstel op om hem te verwijderen. Reinig de rolborstel met het reinigingsgereedschap.
- 3 Plaats de rolborstel terug door eerst het vaste uitstekende uiteinde te plaatsen.

14 NL

- 4 Druk de borstelbeschermer naar beneden om hem op zijn plaats te klikken.

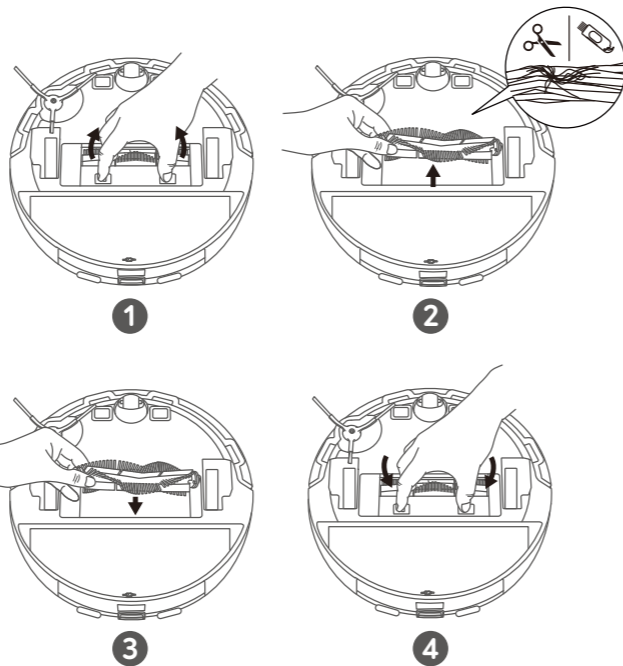

De zijborstel reinigen

Vreemde voorwerpen, zoals haren, kunnen gemakkelijk in de zijborstel verstrikt raken, dus die kunt u het beste regelmatig reinigen.

- 1 Verwijder de zijborstel.
- 2 Wikkel voorzichtig alle haren en voorwerpen die tussen de hoofdeenheid en de zijborstel zijn gewikkeld af en trek ze eraf.
- 3 Reinig de zijborstel met water.

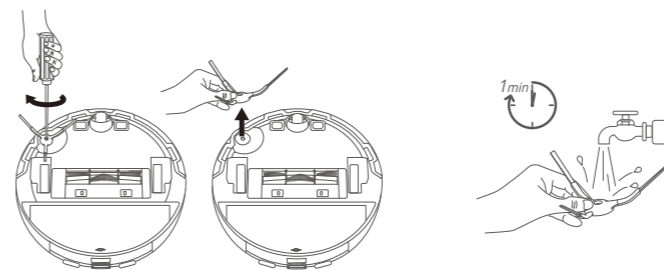

De sensoren en oplaadpennen reinigen

Voor de beste prestaties moet u de sensoren en contactpennen regelmatig reinigen.

- Veeg met een doek of reinigingsborstel het stof van de sensoren en contactpennen voor het opladen.

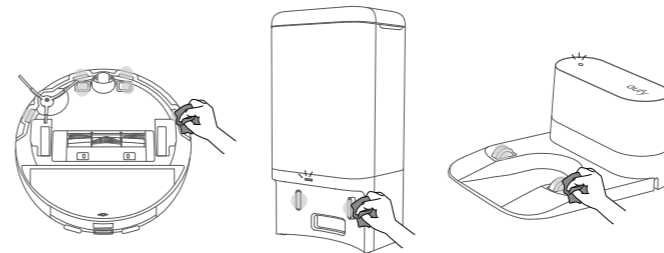

Het zwenkwiel reinigen

Haar of stofdeeltjes kunnen gemakkelijk verstrikt raken in het zwenkwiel. Reinig het zwenkwiel periodiek en indien nodig.

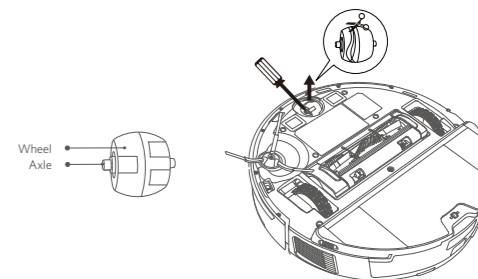

- 1 Verwijder het zwenkwiel met een stuk gereedschap (zoals een schroevendraaier).
- 2 Reinig alle haren of vuil dat rond het wiel is gewikkeld of in de wielkast verstrikt is geraakt.
- 3 Plaats het wiel terug en duw het naar binnen, totdat het op zijn plaats klikt.



- Reinig het zwenkwiel niet met water.

NL 15

Reinig de dweildoek en het waterreservoir

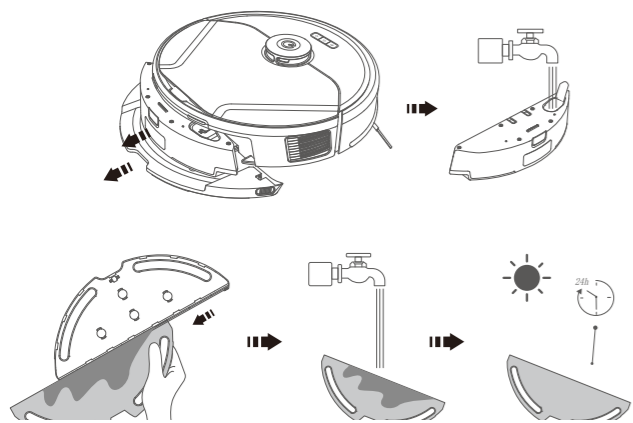

- 1 Verwijder na elk gebruik de dweildoek en het waterreservoir.
- 2 Spoel de dweildoek en het waterreservoir grondig uit met water.
- 3 Droog de dweildoek volledig in de open lucht om schimmel en onaangename geurtjes te voorkomen.

De stofzak vervangen (alleen T2276)

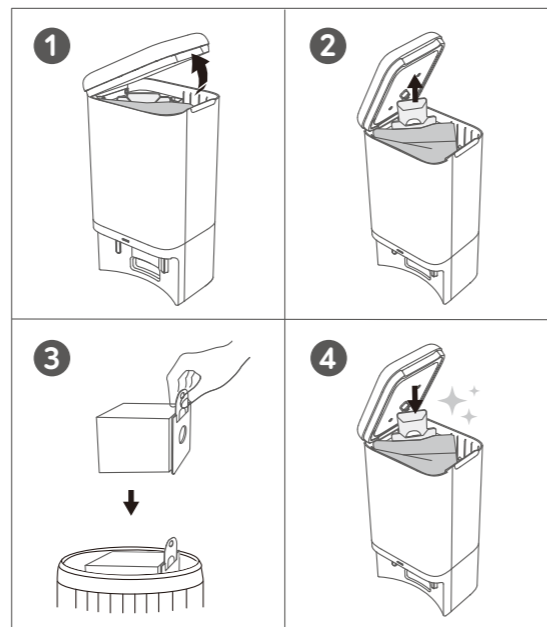

- 1 Til de bovenklep op.
- 2 Trek de ontgrendelknop omhoog en trek vervolgens het handvat omhoog om de stofzak te verwijderen.
- 3 Gooi de gebruikte stofzak weg.
- 4 Plaats de nieuwe stofzak door de kartonnen plaat in de sleuf te schuiven, tot u een klik hoort.

Problemen oplossen

Dit zijn slechts een paar eerste suggesties. Als het probleem zich blijft voordoen of u meer informatie nodig hebt om het probleem op te lossen, kunt u naar <https://support.eufylife.com> of de eufy Clean-app gaan of een e-mail sturen naar support@eufy.com.

Problemen	Oplossingen
De RoboVac gaat niet aan.	<ul style="list-style-type: none"> • Houd  drie seconden ingedrukt om de RoboVac in te schakelen. • Zorg dat de accu volledig is opgeladen. • Als de RoboVac nog steeds niet reageert, schakelt u hem uit en daarna weer in.
De RoboVac stopt plotseling met werken.	<ul style="list-style-type: none"> • Controleer of de RoboVac klemzit of is vastgelopen op een voorwerp. • Controleer of de accu bijna leeg is. • Als het probleem aanhoudt, schakelt u de RoboVac uit, wacht u twee seconden en schakelt u hem weer in. • Controleer of de RoboVac u heeft gewaarschuwd met gesproken meldingen of indicatielids.

Problemen	Oplossingen
De RoboVac maakt vreemde bewegingen of volgt een vreemde route.	<ul style="list-style-type: none"> • Reinig de sensoren voorzichtig met een droge doek. • Start de RoboVac opnieuw door de RoboVac uit en weer in te schakelen. • Controleer of de dweilmodule is geplaatst als de RoboVac tapijten schoonmaakt of over voorwerpen heen rijdt. Verwijder in dat geval de dweilmodule en probeer het opnieuw.
U kunt geen reinigingen plannen.	<ul style="list-style-type: none"> • Zorg ervoor dat de geplande tijd correct is ingesteld. Controleer of de tijdzone in de eufy Clean-app overeenkomt met de tijdzone van uw mobiele apparaat. • Zorg dat de RoboVac is ingeschakeld en dat de accu volledig is opgeladen. Als de RoboVac wordt uitgezet, worden reinigingschema's gewist. Als de RoboVac wordt ingeschakeld en geen toegang tot internet heeft, worden de reinigingschema's niet gesynchroniseerd en moeten ze via de app opnieuw worden ingesteld.

Problemen	Oplossingen
De zuigkracht is zwak.	<ul style="list-style-type: none"> Controleer of er obstakels zijn die de zuigingang belemmeren. Leeg de opvangbak. Controleer of het filter nat is door water of andere vloeistoffen op de vloer. Laat het filter vóór gebruik volledig aan de lucht drogen. Controleer of de borstelbeschermer juist is geplaatst. Controleer het zuigvermogen dat in de eufy Clean-app is geselecteerd. Pas de instelling zo nodig aan. Controleer of het filter door veel stof of haar is verstopt. Maak het filter in dat geval schoon met het reinigingshulpstuk en was het grondig met stromend water. Laat het filter vóór gebruik volledig aan de lucht drogen.
De RoboVac kan niet naar het zelf-leegstation/oplaadstation terugkeren.	<ul style="list-style-type: none"> Verwijder objecten binnen 0,5 m van de linker- en rechterkant en binnen 1,5 m van de voorkant van het zelf-leegstation/oplaadstation. Zorg dat het zelf-leegstation/oplaadstation niet op vloerbedekking staat. Controleer of de RoboVac op een voorwerp vastzit. Reinig de contactpennen voor het opladen.

Problemen	Oplossingen
De RoboVac kan geen verbinding maken met een wifi-netwerk.	<ul style="list-style-type: none"> Zorg ervoor dat u het wifi-wachtwoord juist hebt ingevoerd. Zorg dat uw RoboVac, router en telefoon dicht genoeg bij elkaar zijn, zodat het signaal sterk genoeg is. Zorg dat uw wifi-router de 2,4GHz- en 802.11 b/g/n-banden ondersteunt; de 5GHz-band wordt niet ondersteund. Start de RoboVac en uw router opnieuw op. Probeer de RoboVac met een andere telefoon met een wifin netwerk te verbinden.
U kunt de RoboVac niet met Amazon Alexa bedienen.	<ul style="list-style-type: none"> Controleer of er problemen met de internetverbinding zijn. Controleer of u de Amazon Alexa-app op uw slimme apparaat hebt geïnstalleerd en of u de vaardigheid "eufy Clean: RoboVac" in de Amazon Alexa-app hebt ingeschakeld. Raadpleeg voor meer informatie de pagina "Slimme integraties" in de eufy Clean-app. Zorg dat u een eufy Clean-account hebt en verbonden bent met de RoboVac. Zorg dat u de juiste Alexa-spraakopdrachten gebruikt.

Problemen	Oplossingen
De RoboVac kan niet worden opladen.	<p>Als het indicatielampje op het zelf-leegstation/oplaadstation brandt:</p> <ul style="list-style-type: none"> Stof de contactpennen voor het opladen af met een droge doek. Controleer of de RoboVac of de oplaadpinnen van het zelf-leegstation/oplaadstation beschadigd zijn. Controleer of u de gesproken melding "Opladen" hoort als u de RoboVac op het zelf-leegstation/oplaadstation wordt aangesloten. Als het indicatielampje op het zelf-leegstation/oplaadstation niet brandt: Sluit het snoer weer aan op het zelf-leegstation/oplaadstation en probeer een ander stopcontact. Als het probleem aanhoudt, moet u het zelf-leegstation/oplaadstation vervangen.

Problemen	Oplossingen
U kunt de RoboVac niet met Google Assistant bedienen.	<ul style="list-style-type: none"> Controleer of er problemen met de internetverbinding zijn. Controleer of u de Google Home-app op uw slimme apparaat hebt geïnstalleerd en of u de handeling "eufy Clean" in de Google Home-app hebt gestart. Raadpleeg voor meer informatie de pagina "Slimme integraties" in de eufy Clean-app. Controleer of u de juiste opdrachten gebruikt wanneer u tegen Google Assistant praat. Als u een spraakopdracht geeft, moet u eerst "Oké Google" zeggen. Herhaal uw vraag. Spreek duidelijk tegen de Google Assistant.

Specificaties

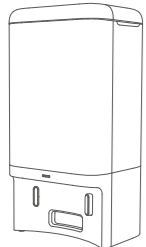
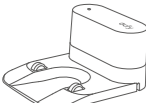
	Ingang	20 V \approx 1,2 A
	Batterij	14,4V-/5200mAh-lithiumaccu
	Opvangbakcapaciteit	335 ml
	Capaciteit waterreservoir	270 ml
 (Voor 2276)	Nominaal stroomverbruik	650 W
 (Voor 2266)	Ingang	20 V \approx 1,2 A

Klantenservice

Neem contact met ons op

✉ support@eufy.com

💬 www.eufy.com

☎ (US/CA) +1 (800) 994 3056
(VK) +44 (0) 1604 936200
(DE) +49 (0) 69 9579 7960
(日本) +81 03 4455 7823

Ga voor meer telefoonnummers voor hulp naar:
<https://support.eufylife.com/s/phonecontactus>
Of scan de onderstaande QR-code:



Ga voor instructievideo's, veelgestelde vragen, handleidingen en meer informatie naar:
<https://support.eufylife.com>

Of scan de onderstaande QR-code:



 @EufyOfficial  @EufyOfficial  @EufyOfficial  @EufyOfficial